 <b>BIZON</b>	<b>ИНСТРУКЦИЯ (ПАСПОРТ) ПО ПРИМЕНЕНИЮ ИЗДЕЛИЯ</b>					
	<b>1. ОПИСАНИЕ ИЗДЕЛИЯ</b>					
	Наименование изделия:	Наименование автомобиля:	Период выпуска	Рекомендуемая нагрузка на шар*	Рекомендуемая нагрузка прицепа без тормозов/с тормозами**	Класс ТСУ (максимальная нагрузка на шар / вертикальная на раму / тяговая)
Фаркоп	Oting Palasso	2024-	75 кг	750 кг / 1950 кг	4 (160 кг / 400 кг / 3000 кг)	FA 0135-E

Не требует специальных инструментов и приспособлений при монтаже и демонтаже. Защищено от климатических воздействий специализированным покрытием ведущих мировых производителей порошковых красок. Экологически безопасно.

## 2. КОМПЛЕКТАЦИЯ

Изделие состоит из следующих элементов:

№ п/п	Наименование	Кол-во
1	305.135 Рама ТСУ	1
2	305.417-01 Кронштейн ТСУ	1
3	745.135 Кронштейн	1
4	745.135-01 Кронштейн	1
5	745.282 Подрозетник	1
6	713.006-01 Сцепной шар	1
7	747.027 Палец либо антистук	1
8	Шплинт DIN 11024	1
9	Закладной болт M12	2
10	Закладная гайка M12	4

№ п/п	Наименование	Кол-во
<b>Комплект крепежа 273.135 КЗ</b>		
11	Болт M12x40	10
12	Болт M10x40	2
13	Гайка M12	7
14	Гайка M6	1
15	Гайка M27	1
16	Шайба гроверная 10	2
17	Шайба гроверная 12	12
18	Шайба гроверная 27	1
19	Шайба 6	2
20	Шайба 10 увел	4
21	Шайба 12	14
22	Винт M6	1

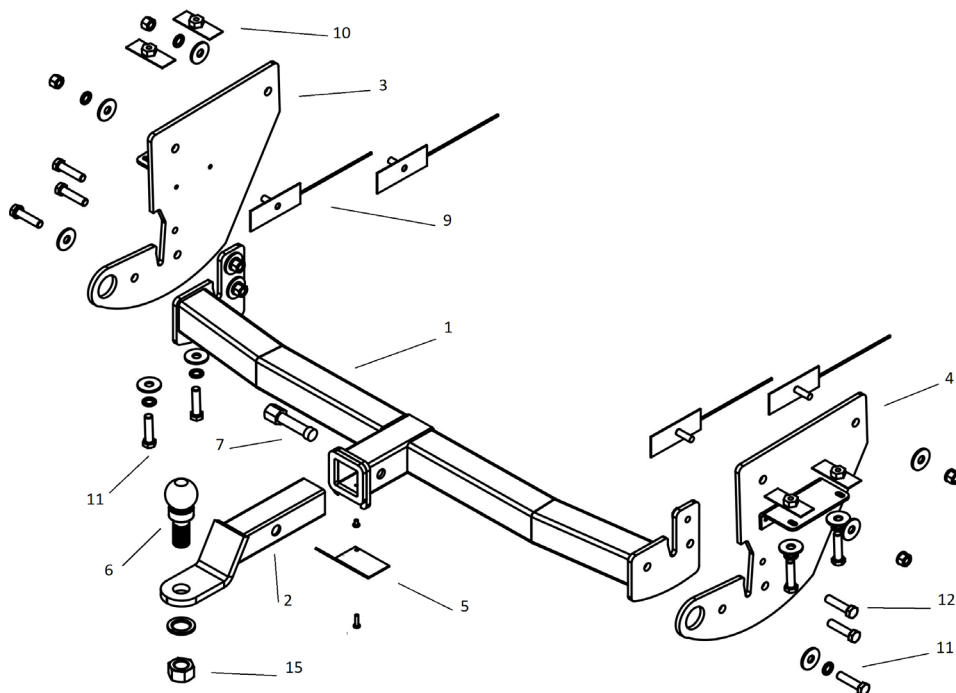

## 3. УСТАНОВКА

- Установить кронштейны 3 и 4 на раму автомобиля, при помощи закладных (внутри рамы) 9 и 10, болтов 11, гайки 13, гровера 17, шайб 21 из комплекта крепежа.
- Установить раму 1, закрепить ее болтами M12x40 (11) и M10x40 (12) к кронштейнам 3 и 4.
- Затянуть крепеж.
- Прикрутить подрозетник 5 к раме 1.
- Вставить кронштейн ТСУ 2 в раму 1, зафиксировав его пальцем 7 и шплинтом 8.
- Установить сцепной шар 6 в отверстие кронштейна 2 и закрепить его гайкой 15.

**Фаркопы «БИЗОН» – Высокое качество и надежность!**

ООО «НТИ-ГРУПП», 111024, Россия, г. Москва, ул. Авиамоторная, дом 55.  
**Телефон:** (495) 778-21-88, 8(901)55-12345; **E-mail:** info@farkop-bizon.ru;  
**Адрес сайта:** www.farkop-bizon.ru farkop-бизон.рф



**Рис.1**



**Рис.2**

**Примечания.**

За последствия неправильной установки, а также при использовании тсу не по его прямому назначению, предприятие - изготовитель ответственности не несет;

Усилия затяжки болтов М6 - 10 Нм, М8 – 25 Нм, М10 – 50 Нм, М12 – 85 Нм, М14 - 140 Нм.

Перед установкой тсу рекомендуется пройти метчиком по резьбовым элементам фаркопа и автомобиля, смазать их консистентной смазкой.

Категорически запрещена эксплуатация прицепа без установки страховочного троса.

После 1000 км пробега а/м с прицепом рекомендуется проверить тсу на отсутствие трещин, деформаций и прочих повреждений, подтянуть крепеж. При обнаружении повреждений дальнейшее использование тсу запрещено.

Скорость передвижения при буксировке прицепа не должна превышать 80 км/ч по асфальтированной дороге и 30 км/ч на неасфальтированном покрытии (на неасфальтированном участке, допустимые нагрузки на тсу снижаются на 50%, от заявленных заводом-изготовителем характеристик).

Для предотвращения появления коррозии, тсу необходимо очищать от коррозионно-активных материалов (грязь, влага, дорожные реагенты). При обнаружении повреждений порошкового покрытия фаркопа, требуется подкрасить места сколов и царапин.

При сцепке прицепа с автомобилем, на шар должна быть нанесена консистентная смазка.

Не допускается буксировка прицепов полной массой, превышающей массу, указанной заводом-изготовителем транспортного средства.

Предприятие-изготовитель оставляет за собой право вносить изменения в конструкцию ТСУ, поэтому некоторые изменения могут быть не отражены в настоящей инструкции

Не допускается использовать шар если его диаметр меньше или равен 49 мм.

Работы по подключению электрооборудования ТСУ к бортовой сети а/м должны производиться в условиях специализированной мастерской.

Если а/м эксплуатируется без прицепа, сцепной шар необходимо покрыть защитной смазкой и надеть защитный колпак.

\* Допустимая вертикальная нагрузка на шар по данным автопроизводителя.

\*\* Допустимая масса прицепа по данным автопроизводителя.

Дата установки:

**Фаркопы «БИЗОН» – Высокое качество и надежность!**

---

ООО «НТИ-ГРУПП», 111024, Россия, г. Москва, ул. Авиамоторная, дом 55.  
Телефон: (495) 778-21-88, 8(901)55-12345; E-mail: info@farkop-bizon.ru;  
Адрес сайта: [www.farkop-bizon.ru](http://www.farkop-bizon.ru) farkop-бизон.рф